

WINKEL

BASE & PIN

W227B & W227P



Wastberg AB
Box 5085
200 71 Malmö
Sweden
wastberg.com

February 2026

1. Pin

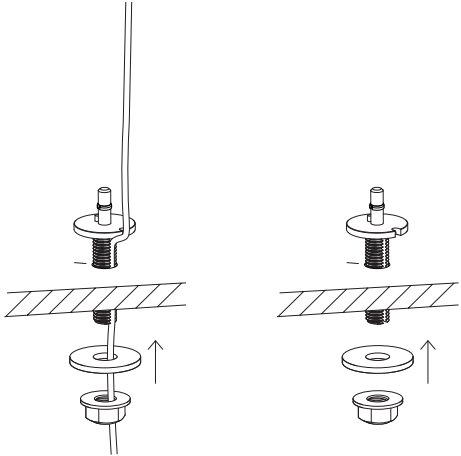

2. Pin

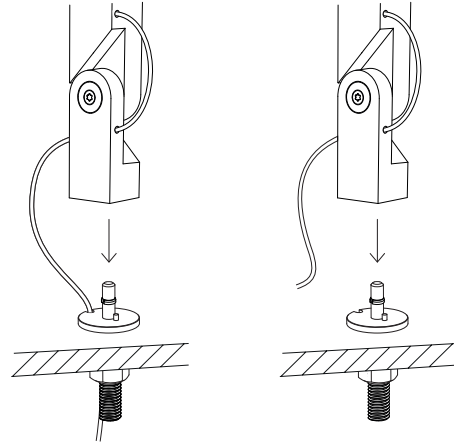

2. Base

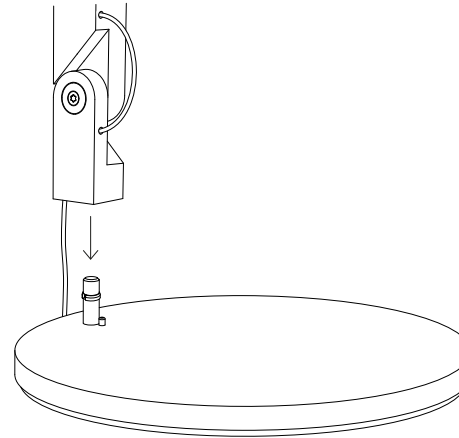

EN Mounting instructions

1. Pin

- Cord through the table top: Place the cord in the slot inside the pin. Place the pin through a $\varnothing 14$ mm hole with one disc above and one under the table. Secure with washer and nut under the table.
- Cord above the table top: Place the pin through a $\varnothing 14$ mm hole. Secure it with the washer and nut under the table.

2. Attach the lamp.

3. Attach the plug to the adapter.

4. Connect the power cables.

5. Press to turn the light on and off. The lamp has an 8 hours timer. Press and hold to dim the light.

sv Monteringsanvisningar

1. Stift

a) Sladden genom bordsskivan: Placera sladden i spåret inuti stiftet. För in stiftet genom ett hål med diameter 14 mm med en skiva ovanför och en under bordet. Fäst med bricka och mutter under bordet.

b) Sladden ovanför bordsskivan: För in stiftet genom ett hål med diameter 14 mm. Fäst det med bricka och mutter under bordet.

2. Fäst lampan.

3. Fäst adaptern på kontakten.

4. Anslut strömkablarna.

5. Tryck för att tända och släcka lampan. Lampan har en timer på 8 timmar. Håll intryckt för att dimra lampan.

3.

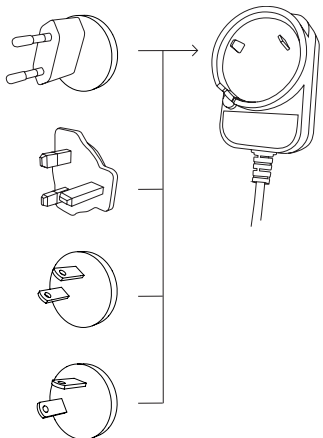

4.

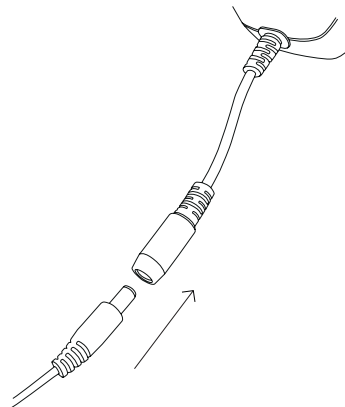

5.

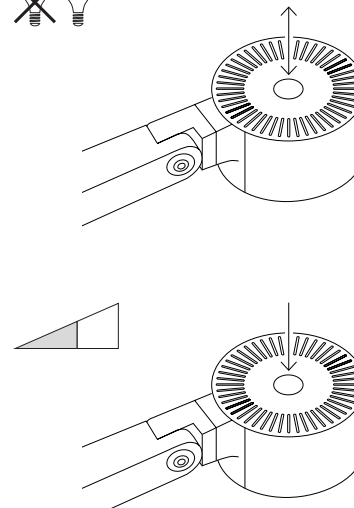

1.

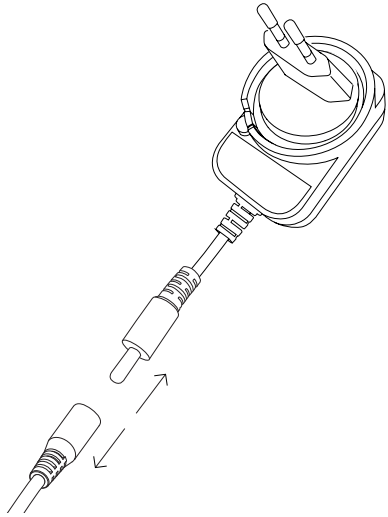

2.

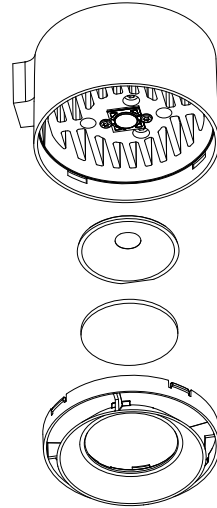

3.

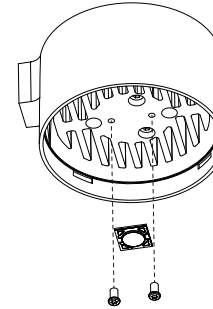

EN Dismounting instructions

Power supply

1. Disconnect the plugs.

Light source

2. Pull out the holder and reflector.
3. Unscrew the light source to remove it.

sv Demonteringsanvisningar

Strömkontakt

1. Koppla bort kontakterna.

Ljuskälla

2. Dra ut hållaren och reflektorn.
3. Skruva loss ljuskällan för att ta bort den.

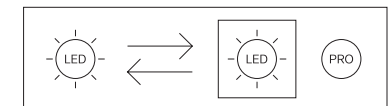
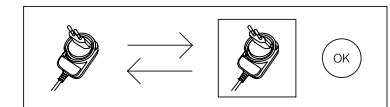

EN This product contains a light source of energy efficiency class F. The light source is replaceable by Wästberg or by a professional with explicit authorisation. The power plug is replaceable by the end user. For more information please contact your local Wästberg customer service point.

sv Denna produkt innehåller en ljuskälla med energieffektivitetsklass F. Ljuskällan kan bytas ut av Wästberg eller av en professionell med uttryckligt tillstånd. Strömkontakten kan bytas ut av slutanvändaren. För mer information, kontakta din lokala Wästberg-kundtjänst.