

CONE

SUSPENDED

W151XL1, W151XL2 & W151XL3



Wastberg AB
Box 5085
200 71 Malmö
Sweden
wastberg.com

Page 1/2

February 2026

1.

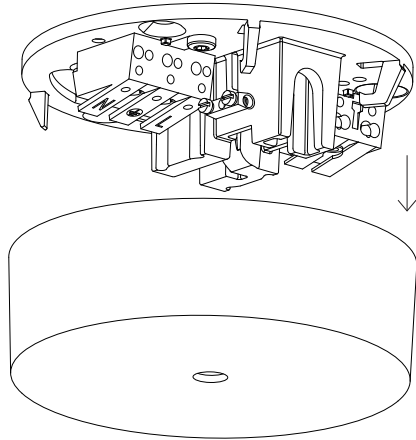

2.

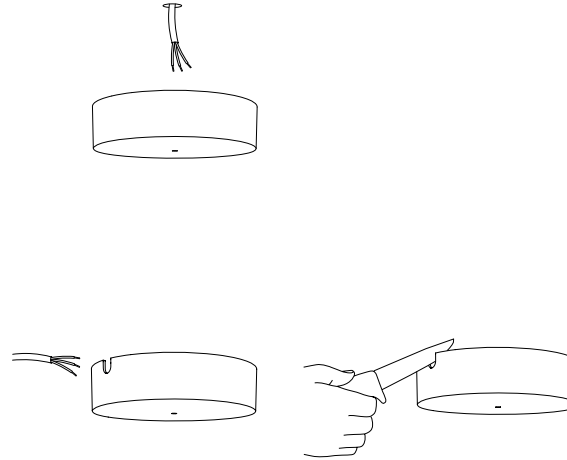

3.

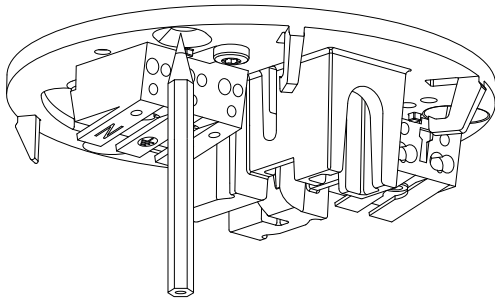

4.

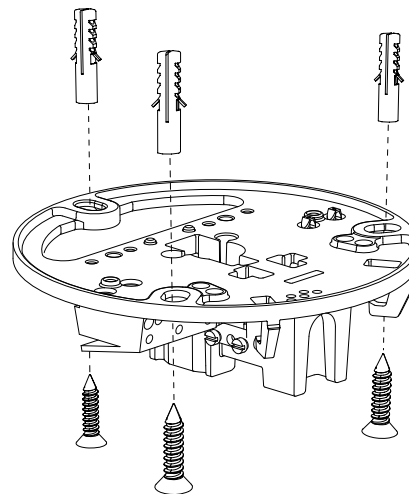

EN Mounting instructions

1. Remove the cover from the ceiling base by squeezing and pulling the cover.
2. To insert the power cable there are two options:
 - a) from above through the cutout.
 - b) from the side - cut the cover on the mark.
3. Mark the hole position on the ceiling.
4. Mount the base to the ceiling (fastening elements are not included).

sv Monteringsanvisningar

1. Ta bort locket från takbasen genom att trycka och dra i locket.
2. Det finns två alternativ för att sätta i strömkabeln:
 - a) uppifrån genom utskärningen,
 - b) från sidan – skär av locket vid markeringen.
3. Markera hålets position i taket.
4. Montera basen i taket (fästelement ingår ej).

CONE

SUSPENDED

W151XL1, W151XL2 & W151XL3



5.

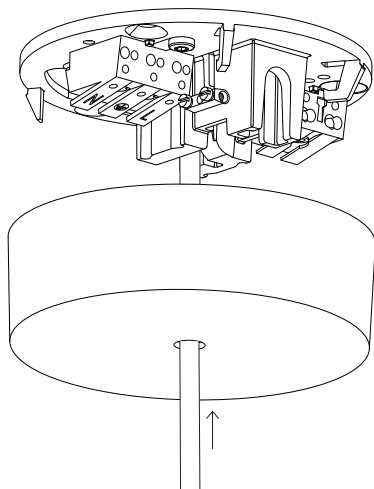

6.

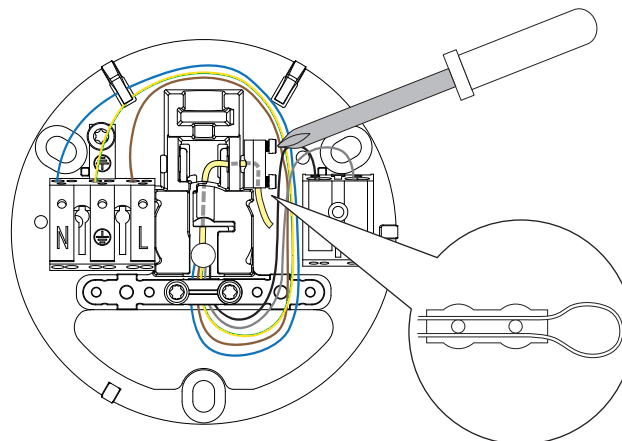

EN Mounting instructions

5. Insert the cable through the cover and cut the cable to your required length.
6. Dismantle the wires and connect them to the clamp. Insert the cord through the holes into the strain relief, then tighten the screws.
7. Connect the wirers according to the diagram:
 - a) DALI
 - b) Push dim
8. Mount the cover back to the ceiling base by clipping it in.

sv Monteringsanvisningar

1. För in kabeln genom locket och klipp av kabeln till önskad längd.
2. Ta isär ledningarna och anslut dem till klämman. För in sladden genom hålen i dragavlastningen och dra sedan åt skruven.
3. Anslut ledningarna enligt diagrammet:
 - a) DALI
 - b) Tryck på dim
4. Sätt tillbaka locket på takbasen genom att klämma fast det.

7.

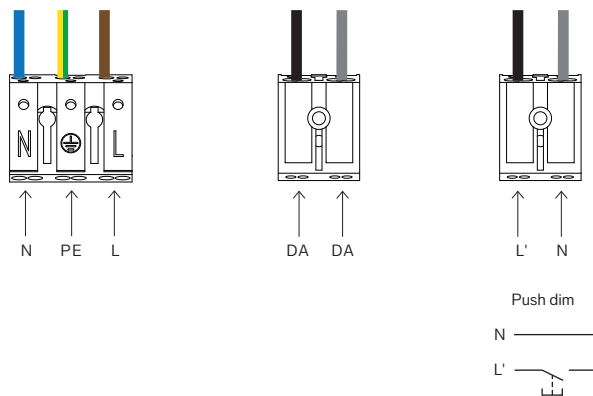

8.

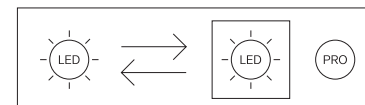
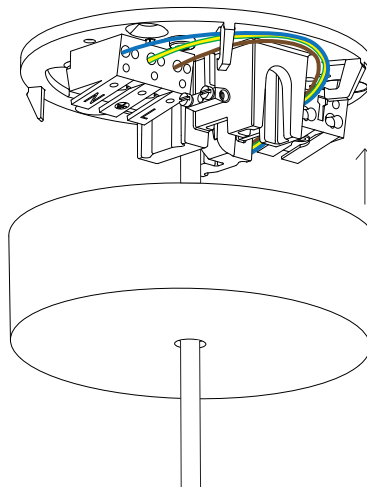

EN This product contains a light source of energy efficiency class E. The light source is replaceable by Wästberg or by a professional with explicit authorisation. For more information please contact your local Wästberg customer service point.

sv Denna produkt innehåller en ljuskälla med energieffektivitetsklass E. Ljuskällan kan bytas ut av Wästberg eller av en professionell med uttryckligt tillstånd. För mer information, kontakta din lokala Wästberg-kundtjänst.